

Bedienungsanleitung WT 488 DIGITALER LED FM RADIOWECKER MIT 2 ALARMEN

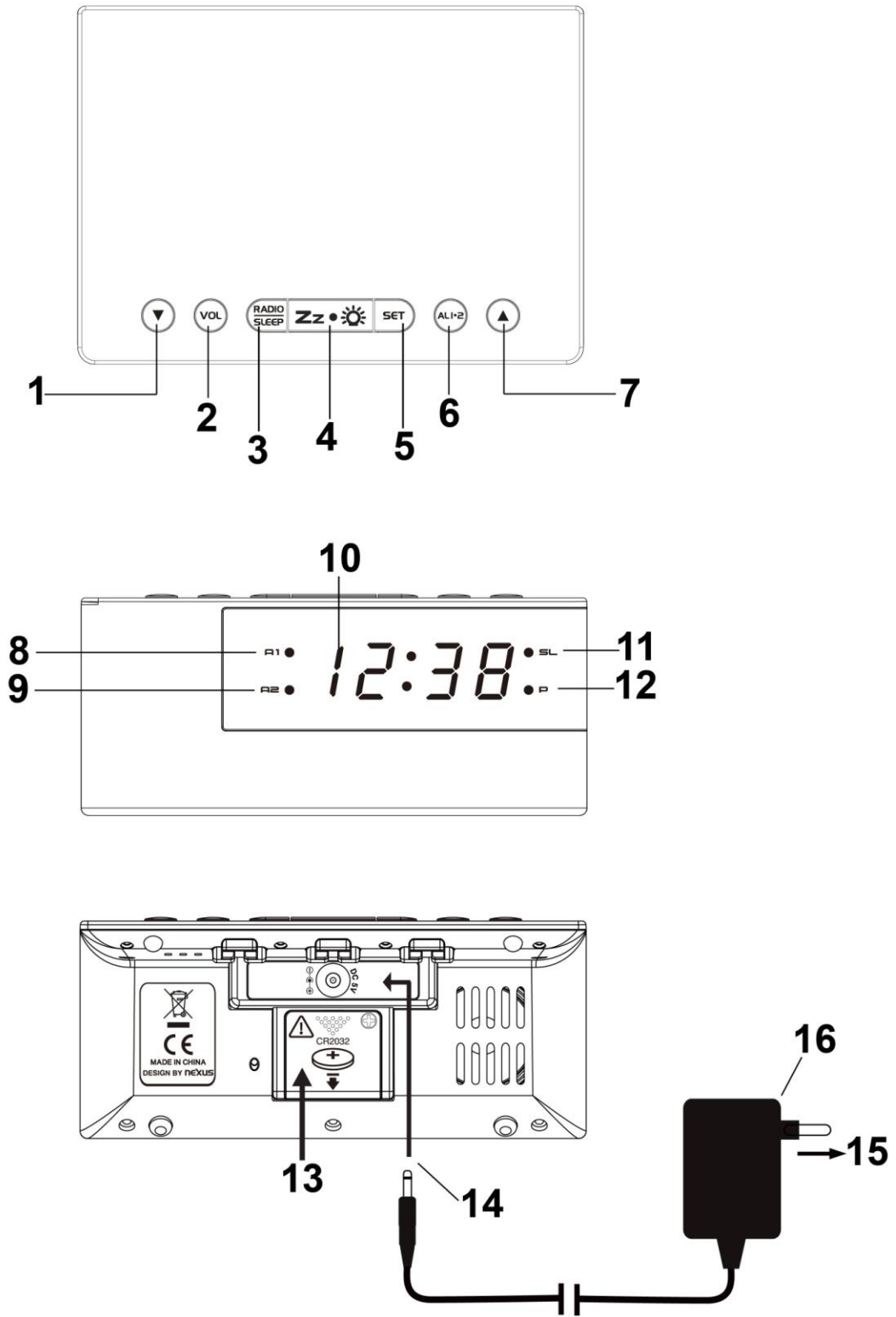

Bestandteile des Weckers Draufsicht

- 1 – Runter Taste
- 2 – VOL Taste
- 3 – Radio / Sleep Taste
- 4 – Snooze / Dimmer Taste

- 5 – SET Taste
- 6 – Alarm 1.2 Taste
- 7 – Hoch Taste

Vorderansicht

- 8 – Alarm 1 Symbol
- 9 – Alarm 2 Symbol
- 10 – Uhrzeit

- 11 – Sleep Symbol
- 12 – PM Symbol

Rückansicht

- 13 – Batteriefach
- 14 – Stromanschluss

- 15 – Steckdosenanschluss
- 16 – Netzteil

Verwenden Sie das Produkt ausschließlich für den vorgesehenen Zweck!

Vorsichtsmaßnahmen

- Dieses Gerät ist ausschließlich für den Gebrauch in Innenräumen gedacht.
- Setzen Sie das Gerät nicht extremer Gewalteinwirkung oder Stößen aus.
- Setzen Sie das Gerät nicht hohen Temperaturen, direktem Sonnenlicht, Staub und Feuchtigkeit aus.
- Tauchen Sie das Gerät nicht in Wasser.
- Vermeiden Sie den Kontakt mit ätzenden Materialien.
- Werfen Sie das Gerät nicht ins Feuer. Es könnte explodieren.
- Öffnen Sie nicht das Gehäuse und manipulieren Sie nicht bauliche Bestandteile des Geräts.

Batterie-Sicherheitshinweise

- Verwenden Sie nur Lithium-Batterien, keine wiederaufladbaren Batterien.
- Legen Sie die Batterien unter Beachtung der Polarität (+/-) richtig ein.
- Ersetzen Sie stets einen vollständigen Batteriesatz.
- Mischen Sie niemals alte und neue Batterien.
- Entfernen Sie erschöpfte Batterien sofort.
- Entfernen Sie die Batterien bei Nichtnutzung.
- Laden Sie die Batterien nicht auf und werfen Sie sie nicht ins Feuer. Sie könnten explodieren.
- Bewahren Sie die Batterien nicht in der Nähe von Metallobjekten auf, da ein Kontakt einen Kurzschluss verursachen kann.
- Setzen Sie Batterien keinen hohen Temperaturen, extremer Feuchtigkeit oder direktem Sonnenlicht aus.
- Bewahren Sie Batterien außerhalb der Reichweite von Kindern auf. Verschlucken der Batterien kann zum Ersticken führen.

Inbetriebnahme

Stecken Sie das Netzteil in eine Haushaltssteckdose und in die Rückseite des Geräts. Der Radiowecker wird bei geringer Helligkeit eingeschaltet. Drücken Sie **Zz • ☀** einmal um die Helligkeit anzupassen und das Gerät ist bereit.

Einlegen der Backup-Batterie (optional)

Ihr Radiowecker benötigt eine CR2032 Lithium Batterie (nicht inklusive) zur Notstromversorgung, um im Fall eines Stromausfalls, Weckzeit und Uhrzeit beizubehalten.

1. Legen Sie Ihr Gerät mit der Vorderseite nach unten auf eine gerade Fläche.
2. Lösen Sie die Schraube am Batteriefachdeckel.
3. Schieben und entfernen Sie den Batteriefachdeckel an der Unterseite des Geräts.
4. Legen Sie eine neue CR2032 Lithium Batterie, unter Berücksichtigung der richtigen Polarität, in das Batteriefach ein.
5. Legen Sie den Batteriedeckel wieder ein und ziehen Sie die Schraube wieder fest.

Ist die Stromversorgung unterbrochen geht das LED-Display aus und das Radio sowie der Alarm funktionieren nicht. Die Backup-Batterie erhält die Uhrzeit und alle Einstellungen. Stellen Sie sicher, dass eine neue CR2032 Lithium Batterie verwendet wird. Diese hält bei permanenter alleiniger Benutzung ungefähr eine Woche.

Zeiteinstellung - 12/24h und Snoozedauer

1. Drücken Sie einmal **SET** und die Stundenanzeige blinkt. Drücken Sie ▲ / ▼ um die Stunde einzustellen. Drücken und halten Sie ▲ / ▼ um die Einstellung zu beschleunigen.
2. Drücken Sie wieder **SET** und die Minutenanzeige blinkt. Drücken Sie ▲ / ▼ um die Minuten einzustellen. Drücken und halten Sie ▲ / ▼ um die Einstellung zu beschleunigen.
3. Drücken Sie erneut **SET**, das Display zeigt "24Hr" und blinkt. Drücken Sie ▲ / ▼ um das Zeitformat zwischen **12Hr** ↔ **24Hr** zu wechseln. Im 12h Format erscheint auf dem Display die **P (PM) LED** um den Nachmittag darzustellen. Es gibt keine **AM** Anzeige.
4. Drücken Sie wieder **SET** und das Display zeigt "05" und blinkt. Drücken Sie ▲ / ▼ um die Snoozedauer (Schlummerzeit) zwischen 5 - 60min einzustellen.
5. Drücken Sie erneut **SET** oder für etwa 10sec keine Taste um die Einstellung zu beenden.

Weckeinstellungen

1. **Einstellung Alarm 1:** Drücken Sie **AL 1.2** einmal und die **A1 LED** sowie die Stundenanzeige blinkt. Drücken Sie ▲ / ▼ um die Stunde einzustellen. Drücken und halten Sie ▲ / ▼ um die Einstellung zu beschleunigen.
2. Drücken Sie erneut **AL 1.2** und die Minutenanzeige blinkt. Drücken Sie ▲ / ▼ um die Minute einzustellen. Drücken und halten Sie ▲ / ▼ um die Einstellung zu beschleunigen.
3. Drücken Sie wieder **AL 1.2** und auf dem Display erscheint "OFF". Drücken Sie ▲ / ▼ um eine Weckfunktion auszuwählen:-

rd = Wecken mit Radio

bu = Wecken mit Signalton

OFF = Alarm aus

4. **Einstellung Alarm 2:** Drücken Sie erneut **AL 1.2** und die **A2 LED** sowie die Stundenanzeige blinken. Drücken Sie ▲ / ▼ um die Stunden für Alarm 2 einzustellen. Wiederholen Sie Schritt 2 und 3 um Alarm 2 einzustellen.
5. Um die Einstellungen zu speichern, drücken Sie **SET** einmal oder drücken Sie für etwa 10sec keine Taste. Die Uhr zeigt anschließend die normale Uhrzeit an.

Es wird auf der linken Seite des Displays neben A1 oder A2 eine LED angezeigt, wenn der entsprechende Alarm aktiviert ist.

Hinweis 1: Drücken Sie einmal **RADIO / SLEEP** um das Radio einzuschalten und drücken Sie ▲ / ▼ um einen Radiosender auszuwählen der Sie wecken soll.

Hinweis 2: Die Alarmfunktion kann nur bei Stromversorgung durch das Netzteil benutzt werden.

Stoppen und Zurücksetzen des Alarms

Wenn Alarm 1 oder 2 ertönt blinkt die dazugehörige **A1** oder **A2 LED**. Drücken Sie einmal **RADIO / SLEEP** oder **AL 1.2** um den Alarm zu beenden. Der Alarm ertönt dann am nächsten Tag erneut um die gleiche Uhrzeit und die dazugehörige LED wird auf dem Display angezeigt.

Snoozefunktion

Drücken Sie beim ertönen des Alarms einmal **Zz • ☀** und der Alarm ertönt nach der eingestellten Schlummerzeit erneut.

Hinweis: Ist der zweite Alarm aktiviert während der erste ertönt oder im Snooze-Modus ist, überschreibt er den ersten Alarm (der erste Alarm ertönt dann wieder am nächsten Tag).

Einstellung der Helligkeit

Drücken Sie **Zz • ☀** um die Helligkeit des Displays einzustellen (HIGH (Hell) / LOW (Dunkel) / OFF (Aus)). Dies ist nur möglich, wenn das Radio ausgeschaltet ist oder das Gerät keinen Alarm spielt.

Einstellen der UKW (FM) - Antenne

Verlängern Sie die Antenne vollständig und ändern Sie die Richtung für den besten Empfang. Verändern Sie das Antennenkabel nicht und verbinden Sie es nicht mit anderen Antennen.

Radio hören

1. Um das Radio anzuschalten drücken Sie einmal **RADIO/SLEEP** und das Display zeigt "ON" sowie die Radiofrequenz in **Mhz**.
2. Drücken Sie ▲ / ▼ um einen gewünschten Sender einzustellen. Drücken und halten Sie ▲ / ▼ um nach dem Sender zu scannen.
3. Um die Lautstärke einzustellen drücken Sie **VOL** einmal und das Display zeigt "L07". Drücken Sie ▲ / ▼ um die Lautstärke von **L01** (minimum) - **L15** (maximum) einzustellen.
4. Drücken Sie **Zz • ☀** um das Radio auszuschalten.

Hinweis: Halten Sie die Uhr von Leuchtstofflampen oder anderen elektronischen Geräten die den Radioempfang beeinträchtigen können fern.

Benutzen des Radiospeichers

Dieser Radiowecker kann 10 Sender speichern. Dies ermöglicht Ihnen das Speichern Ihrer Lieblingssender und das schnelle Anwählen der Sender.

1. Starten Sie das Radio und wählen Sie einen Sender den Sie speichern möchten.
2. Drücken und halten Sie **SET** bis "P01" blinkt. Drücken Sie **SET** einmal um den Sender auf Platz 1 zu speichern.
3. Drücken Sie ▲ / ▼ um einen anderen Sender auszuwählen den Sie speichern möchten. Drücken und halten Sie **SET** bis "P01" blinkt. Drücken Sie einmal ▲ und "P02" blinkt. Drücken Sie **SET** einmal um den Sender auf Platz 2 zu speichern.
4. Wiederholen Sie Schritt 2 bis 3 um Sender 3 bis 10 zu speichern.
5. Um auf einen gespeicherten Sender zuzugreifen, drücken Sie bei laufendem Radio einmal **SET**, um einen Senderplatz weiterzuschalten.
6. Um einen gespeicherten Sender zu bearbeiten, wählen Sie einen Sender aus und wiederholen Sie Schritt 2 bis 4. Dies überschreibt die original Einstellungen.

Benutzen des Sleoptimers (Einschlaf timer)

1. Wenn das Radio eingeschaltet ist und die Uhrzeit angezeigt wird, drücken Sie **RADIO/SLEEP** zweimal um den Sleepmodus einzuschalten. Die **SL** (Sleep) LED und die Einschlafzeit "05" (5min) blinken auf dem Display.
2. Drücken Sie wiederholt **RADIO/SLEEP** um den Timer individuell einzustellen (5, 15, 30, 45, 60, 75, 90, Aus).
3. Wenn die Displayanzeige wieder die Zeit anzeigt, drücken Sie erneut zweimal auf **RADIO/SLEEP** um die übrig bleibende Zeit anzusehen.
4. Das Radio schaltet sich automatisch nach Ablauf der eingestellten Zeit aus.
5. Um das Radio vor Ablauf des Sleoptimers auszuschalten, drücken Sie einmal **Zz • ☀**.

Fehlersuche

Zeigt das Display die falsche Uhrzeit oder funktioniert nicht richtig, könnte dies durch elektrostatische Entladung oder anderen Störungen passiert sein.

Ziehen Sie den Stecker um die Stromversorgung zu trennen und entfernen Sie die Backup-Batterie. Der Radiowecker wird auf die Standardeinstellungen zurückgesetzt.

Pflege des Produkts

1. Legen Sie Ihren Radiowecker auf eine stabile Fläche, weg von direkten Sonneneinstrahlung oder übermäßiger Hitze oder Feuchtigkeit.
2. Schützen Sie Ihre Möbel wenn Sie den Wecker auf ein Naturholz oder lackierte Oberflächen stellen, indem Sie ein Tuch oder ein Schutzmaterial zwischen ihm und den Möbeln verwenden.
3. Reinigen Sie Ihr Gerät mit einem weichen Tuch, das nur mit milder Seife und Wasser angefeuchtet wurde. Stärkere Mittel wie Benzin, Verdüner oder ähnliches können die Oberfläche des Gerätes beschädigen. Vergewissern Sie sich, dass das Gerät vor der Reinigung ausgesteckt ist.
4. Wenn das Gerät längere Zeit nicht benutzt wird, z. B. einen Monat oder länger, entfernen Sie die Ersatzbatterie, um mögliche Korrosion zu vermeiden. Sollte das Batteriefach korrodiert oder verschmutzt werden, reinigen Sie das Fach sorgfältig und tauschen Sie die Batterie aus.

Technische Daten

Alarmdauer	1h
Snoozedauer	5 - 60min
Sleoptimer Auswahl	5, 15, 30, 45, 60, 75, 90min - Aus
Lautstärke	L01 (minimum) - L15 (maximum)
Sender Speicherplätze	10

Altbatterien gehören nicht in den Hausmüll. Wenn Batterien in die Umwelt gelangen, können diese Umwelt- und Gesundheitsschäden zur Folge haben. Sie können gebrauchte Batterien unentgeltlich bei ihrem Händler und Sammelstellen zurückgeben. Sie sind als Verbraucher zur Rückgabe von Altbatterien gesetzlich verpflichtet!



Laut Elektro- und Elektronikgerätegesetz (ElektroG) gehört Elektroschrott nicht in den Hausmüll, sondern ist zu recyceln oder umweltfreundlich zu entsorgen. Entsorgen Sie ihr Gerät in einen Recycling Container oder an eine lokale Abfallsammelstelle.

